



SPX Corporation
655 Eisenhower Drive
Owatonna, MN 55060-0995 É.-U.
Téléphone : (507) 455-7000
Service technique : (800) 533-6127
Télécopieur : (800) 955-8329
Entrée de commandes : (800) 533-6127
Télécopieur : (800) 283-8665
Ventes internationales : (507) 455-7223
Télécopieur : (507) 455-7063

Directives d'assemblage
pour :

6587

Boîte à engrenage StrutTamer

Les présentes instructions indiquent comment assembler la boîte à engrenage n° 6587 (réduction 2:1) au dispositif StrutTamer HD n° 6585 pour permettre de tourner plus facilement la poignée lors de la manipulation de montants robustes.

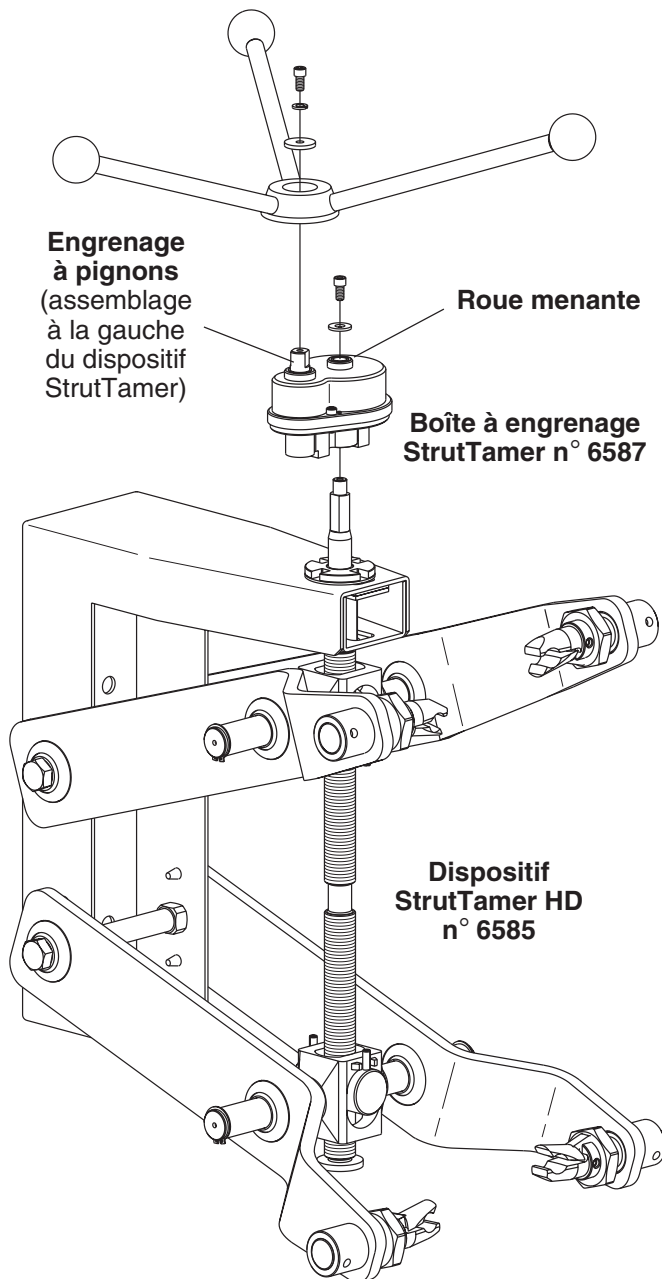

1. Enlevez la vis d'assemblage, la rondelle frein, la rondelle, l'entretoise et la poignée du dispositif StrutTamer. Jetez l'entretoise.
2. Assemblez la boîte à engrenage au dispositif StrutTamer en alignant la boîte à engrenage sur la vis.

Remarque : Il existe quatre positions possibles d'assemblage pour la boîte à engrenage. Servez-vous de la position la plus pratique pour votre application.

Nous recommandons le montage de la boîte à engrenage de manière à ce que l'engrenage à pignons d'un côté ou de l'autre du dispositif StrutTamer. Ceci assure un meilleur soutien lors du fonctionnement de l'outil.

3. Fixez en place la boîte à engrenage avec la vis et à l'aide de la rondelle et de la vis d'assemblage fournies.
4. Positionnez la poignée sur l'engrenage à pignons, ensuite la rondelle, la rondelle frein et la vis d'assemblage enlevées à l'étape 1.



Attention : Afin d'empêcher les blessures, portez des lunettes de protection qui respectent les normes ANSI Z87 et OSHA.