



SPX Corporation
655 Eisenhower Drive
Owatonna, MN 55060-0995 EE.UU.
Teléfono: (507) 455-7000
Serv. Téc.: (800) 533-6127
Fax: (800) 955-8329
Ingreso de pedidos: (800) 533-6127
Fax: (800) 283-8665
Ventas internacionales: (507) 455-7223
Fax: (507) 455-7063

Instrucciones de ensamblaje

para:

6587

Caja de cambios StrutTamer

Estas instrucciones describen cómo ensamblar la caja de cambios

No. 6587 (reducción 2:1) en StrutTamer HD

No. 6585 para facilitar girar la manija cuando trabaja con travesaños de carga pesada.

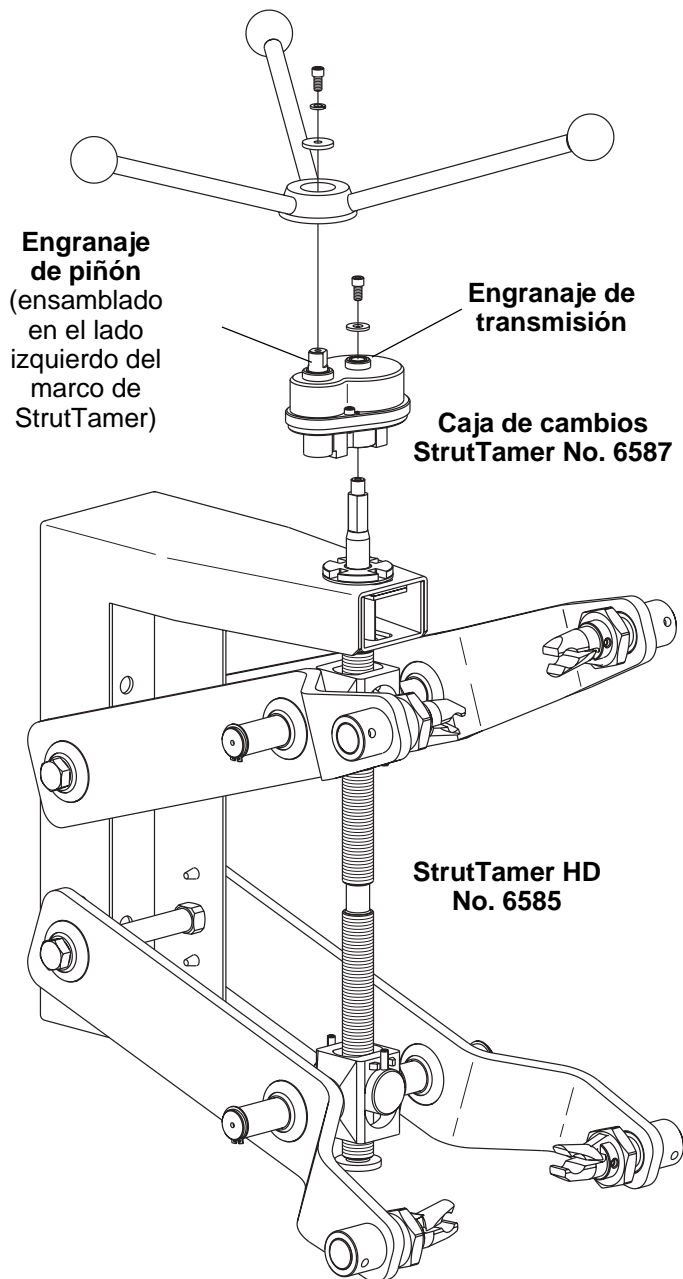

1. Retire el tornillo de tapa, arandela de seguridad, arandela, espaciador y manija de la parte superior de StrutTamer. Deseche el espaciador.
2. Ensamble la caja de cambios en StrutTamer al alinear el engranaje de transmisión sobre el tornillo de presión.

Nota: Existen cuatro posiciones de ensamble posibles para la caja de cambios, utilice la posición que sea más conveniente para su aplicación.

Le recomendamos instalar la caja de cambios de manera que el engranaje de piñón quede sobre cualquier lado del marco de StrutTamer. Esto ofrece el mejor soporte mientras pone a funcionar la herramienta.

3. Asegure la caja de cambios al tornillo de presión con la arandela y los tornillos de tapa que se proporcionan.
4. Coloque la manija sobre el engranaje de piñón en la caja de cambios, después la arandela, la arandela de seguridad y el tornillo de tapa que retiró en el paso 1.



PRECAUCIÓN: Utilice protección para los ojos que cumpla con las normas de ANSI Z87.1 y OSHA para evitar lesiones personales.