

Liste des pièces et
 Consignes d'utilisation
 pour :

1822

Load-Rotor®

Capacité maximale : 10 000 lb. / 4 540 kg

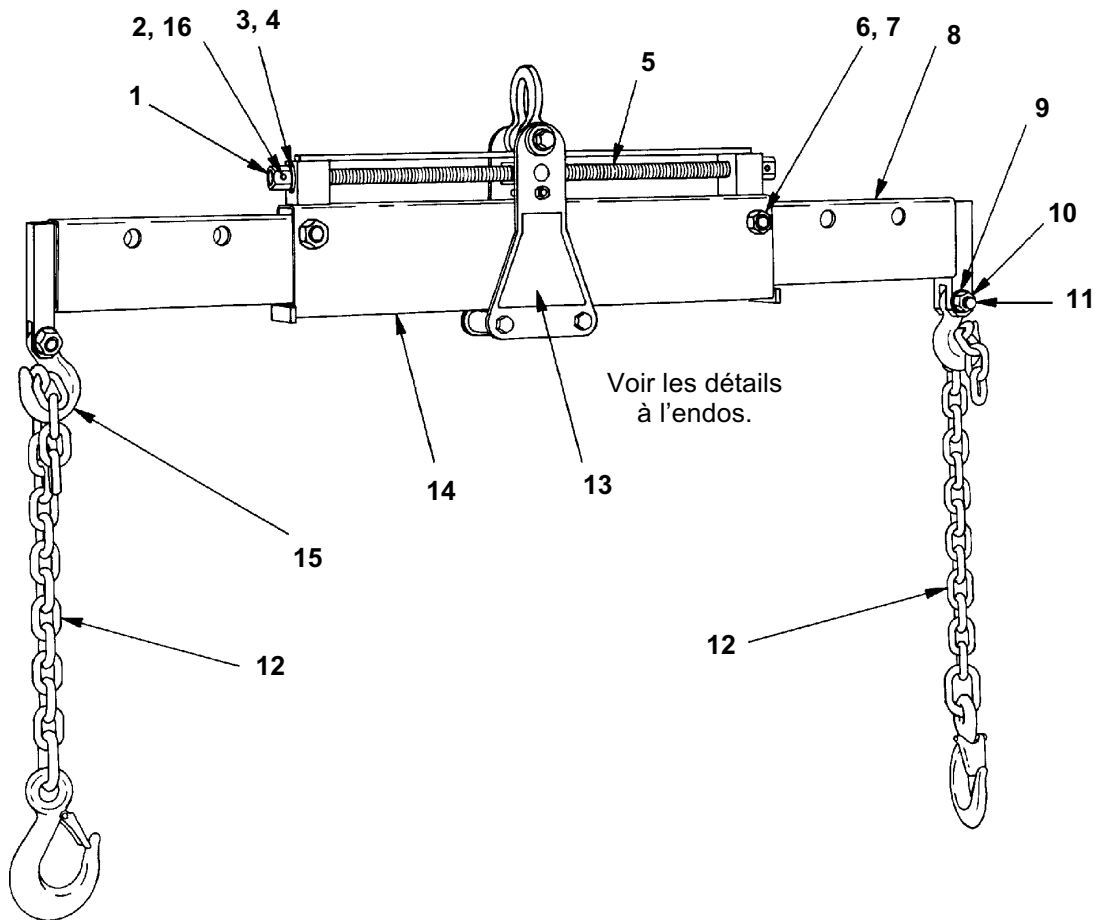

N° Article	N° Article	Article Demande	Description
1	206675	2	Écrou
2	10585	2	Goupille élastique
3	206746	2	Palier de butée
4	16209	4	Rondelle de butée
5	303449	1	Vis
6	19340	2	Tête hexagonale Vis d'assemblage (3/4-10 x 4 po Long)
7	10216	2	Écrou hexagonal (3/4-10)
8	52013	2	Tube intérieur (inclut articles 9, 10, 11 et 15)
9	13324	4	Rondelle (pour boulon 5/8 po)
10	10213	2	Écrou hexagonal (5/8-18)

N° Article	N° Article	Article Demande	Description
11	22045	2	Tête hexagonale Vis d'assemblage (5/8-18 x 2-1/2 po long)
12	302249	2	Chaîne et crochet de sécurité
13	303471	1	Vignette d'avertissement
14	61039-WH2	1	Tube principal
15	16051	2	Crochet parallèle à oeil
16	10481	2	Goupille élastique
Pièces incluses mais non illustrées			
	304525	2	Vignette de capacité

Feuille numéro 1 de 2

Date d'émission : Rév. B, 5-19-04

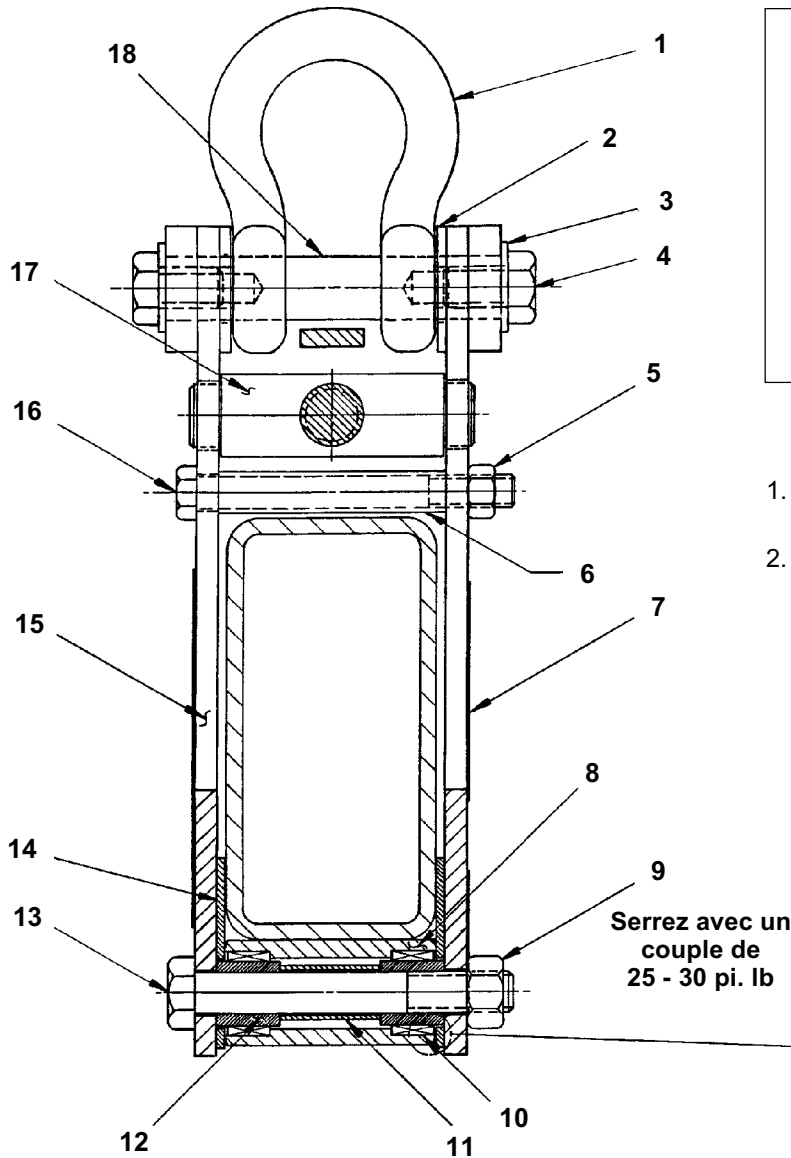

Reportez-vous aux instructions sur le fonctionnement incluses dans le produit pour obtenir de l'information détaillée sur le fonctionnement, les essais, le démontage, le montage et l'entretien préventif.

Les articles qui composent cette liste de pièces ont été testés avec soin et sélectionnés par **OTC**.
Par conséquent : N'utilisez que des pièces de remplacement OTC.

Pour toutes questions, n'hésitez pas à communiquer avec le service technique OTC.

Entretien

1. Nettoyez et graissez régulièrement la vis de réglage d'inclinaison. Voir l'illustration 1.
2. Gardez les quatre boulons porteurs solidement serrés. Voir l'illustration 1.

Serrez avec un couple de 25 - 30 pi. lb

Remarque : Graissez les roulements (article 10) avant le montage.

N° Article	N° Article	Article Demande	Description	N° Article	N° Article	Article Demande	Description
1	208112	1	Manille d'ancrage	11	208111	2	Entretoise
2	208149	2	Entretoise (pour boulon 3/4 po)	12	208088	4	Bague de roulement intérieure
3	12004	2	Rondelle (pour boulon 1/2 po)	13	10465	2	Tête hexagonale Vis d'assemblage (5/8-18 x 4-1/2 po long)
4	10075	2	Tête hexagonale Vis d'assemblage (1/2-13 x 3/4 po long)	14	303451	2	Plaque d'usure
5	207255	1	Écrou hexagonal (1/2-13)	15	52015	2	Flasque latéral
6	208110	1	Entretoise	16	10094	1	Tête hexagonale Vis d'assemblage (1/2-13 x 4-1/2 po long)
7	524674	1	Vignette de l'appellation commerciale	17	44937	1	Bloc de vis
8	303452	2	Galet	18	303450	1	Goupille
9	12726	2	Écrou freiné (5/8-18; couple de 25-30 pi lb)				
10	208087	4	Roulement à aiguilles				

Mesures de sécurité



Attention : Pour empêcher les blessures corporelles

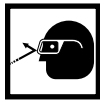

- Portez des verres protecteurs conformes aux normes ANSI Z87.1 et OSHA.



- Lisez, comprenez bien et suivez les mesures de sécurité et les consignes d'utilisation données avec le Load Rotor®. Si l'utilisateur ne peut lire le français, les instructions et les consignes de sécurité doivent lui être expliquées dans sa langue maternelle.



- If the operator cannot read French, operating instructions and safety precautions must be read and discussed in the operator's native language.

- Si el operador no puede leer el francés, las instrucciones de operación y las precauciones de seguridad deberán leerse y comentarse en el idioma nativo del operador.

- Fixez tous les boulons de réglage avant de soulever une charge.

- Fixez les DEUX bras de levage à la charge soulevée, n'utilisez PAS une seule configuration de bras.

- Ne tentez pas de soulever une charge qui dépasse la capacité maximale de 4 500 kg (10 000 lb). Un équipement surchargé peut causer une défaillance et entraîner des blessures. Afin de vous assurer que les chaînes de roulement ne sont pas étirées au-delà de leurs capacités, ne réglez pas le rotor de charge à un angle supérieur à 30° (voir l'illustration 2), et n'étendez pas les chaînes de roulement de charge à plus de 90° pour les deux chaînes (voir l'illustration 3).
- Le rotor de charge n'a pas été conçu pour des applications de levage à la verticale. Ne restez jamais sous une charge que l'on soulève ou qui est suspendue.

Consignes d'utilisation

Le rotor Load Rotor a été conçu pour supporter et mettre en place des composants larges et volumineux. Il est possible de régler l'inclinaison afin d'équilibrer les charges excentrées, ou de la régler à un certain angle pour un composant mis en place.

1. Accrochez le rotor de charge à une grue ou à un palan.
2. Fixez les deux chaînes de roulement de charge sur le composant. Réglez les bras de rallonge vers l'intérieur ou l'extérieur pour réduire au minimum l'angle de chaîne.
3. Assurez-vous que les boulons retenant les bras de rallonge sont bien fixés. Voir l'illustration 1.



Attention : Afin de maintenir une stabilité et de vous assurer que les chaînes de roulement de charge ne sont pas étirées au-delà de leurs capacités,

- Ne réglez pas le rotor de charge à un angle supérieur à 30°. Voir l'illustration 2.
 - N'étirez pas les chaînes de roulement de charge à plus de 90° au total pour les deux chaînes. Voir l'illustration 3.
4. Soulevez suffisamment le composant pour localiser le centre d'équilibre. Mettez l'angle à niveau ou réglez l'angle du rotor de charge au moyen d'une clé pour tourner une ou l'autre des extrémités de la vis de réglage fileté.

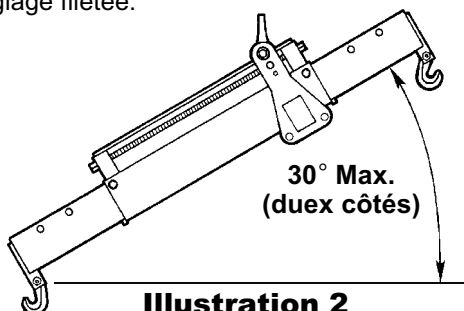

Illustration 2

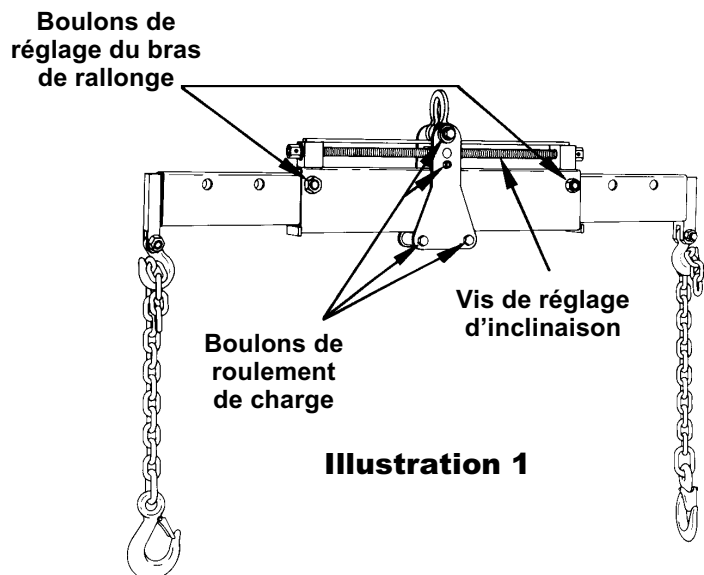

Illustration 1

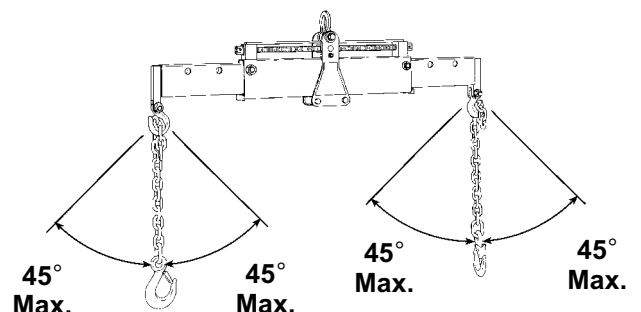

Illustration 3